

Š O L S K I  C E N T E R

Š K O F J A L O K A

**SREDNJA ŠOLA ZA LESARSTVO**



# LESARIJADA 2024

Škofja Loka, 25. 4. 2024

## LESARIJADA 2024

### RAZPIS

Šolski center Škofja Loka, Srednja šola za lesarstvo vas vabi, da se udeležite LESARIJADE 2024, srečanja in tekmovanja srednjih lesarskih šol Slovenije, ki bo v četrtek, 25. aprila 2024, v Škofji Loki.

Razpisujemo:

- ✦ tekmovanje v ročni obdelavi lesa,
- ✦ tekmovanje v izdelavi intarzije,
- ✦ tekmovanje v ACAD risanju lesnih vezi,
- ✦ lesarske družabne igre,
- ✦ tekmovanje v odbojki,
- ✦ tekmovanje v krosu.

V prilogah vam pošiljamo informacije o posameznih disciplinah in tekmovalna pravila. Vaše prijave pričakujemo do torka, 2. aprila 2024. S pravočasno prijavo nam boste pomagali pri pripravi in izvedbi tekmovanja. Vsa ostala navodila boste prejeli pred pričetkom tekmovanja.

Dodatne informacije lahko dobite po elektronski pošti [igor.jelovcan@scsl.si](mailto:igor.jelovcan@scsl.si), konkretne informacije o tekmovalnih disciplinah pa dobite pri vodjih tekmovalnih disciplin:

- ✦ tekmovanje v ročni obdelavi lesa – [joze.jarc@scsl.si](mailto:joze.jarc@scsl.si)
- ✦ tekmovanje v intarziji – [marko.legat@scsl.si](mailto:marko.legat@scsl.si)
- ✦ tekmovanje v ACAD risanju lesnih vezi – [peter.kurnik@scsl.si](mailto:peter.kurnik@scsl.si)
- ✦ lesarske družabne igre – [janez.belic@scsl.si](mailto:janez.belic@scsl.si)
- ✦ tekmovanje v odbojki – [andreja.mlakar@scsl.si](mailto:andreja.mlakar@scsl.si)
- ✦ tekmovanje v krosu – [domen.jemec@scsl.si](mailto:domen.jemec@scsl.si)

Veselimo se srečanja z vami in vas lepo pozdravljamo!

Škofja Loka, 25. februar 2024

Organizator Lesarijade 2024

Igor Jelovčan

Predsednik organizacijskega odbora

Milan Štigl, ravnatelj

## PROGRAM LESARIJADE 2024

od 8 <sup>30</sup> do 9 <sup>00</sup>	Prihod ekip v Škofjo Loko
od 9 <sup>00</sup> do 9 <sup>30</sup>	Zbiranje ekip, razdelitev malice in priprave na svečano otvoritev
9 <sup>30</sup>	Otvoritev Lesarijade 2024
10 <sup>00</sup>	Začetek tekmovanj: tekmovanje v ročni obdelavi lesa – koordinator Bojan Prezelj tekmovanje v izdelavi intarzije – koordinator Marko Legat tekmovanje v ACAD risanju lesnih vezi – koordinator Peter Kurnik lesarske družabne igre – koordinator Janez Belič tekmovanje v odbojki – koordinatorica Andreja Mlakar tekmovanje v krosu – koordinator Domen Jemec
13 <sup>00</sup>	Predviden zaključek tekmovanj, kosilo
14 <sup>00</sup>	Zaključek Lesarijade 2024, podelitev priznanj

### Dodatne dejavnosti:

Informacijski center bo odprt v Mali lesarski zbornici na Centru.

Kosilo v jedilnici dijaškega doma od 12<sup>00</sup> do 14<sup>00</sup>

Centralna ocenjevalna komisija bo delovala v prostorih šole.

Točne informacije o prihodih in parkiranju dobite pravočasno, še pred Lesarijado.

# 1. Tekmovanje v ročni obdelavi lesa

## NALOGA: ROČNA IZDELAVA VEZI

- Vogalna čepna lastovičja vez s plitvo brazdo.
- Vogalna čepna vez v enostransko zajero z globoko brazdo.

## TEKMOVALNA PRAVILA

- Izdeluje se ena od dveh predlaganih vezi, ki se določi z žrebanjem na dan tekmovanja.
- Vsaka šola prijavi za tekmovanje po tri dijake in eno rezervo.
- Tekmovanje poteka v treh skupinah (v vsaki skupini je po en dijak vsake prijavljene šole).
- Vsak tekmovalec dobi po dva štiristransko obdelana obdelovanca iz mehkega lesa (smreka, jelka), ki že imata kotne oznake.
- V vsaki skupini tekmovalci izžrebajo šifrirane obdelovance in skobeljnik s pripadajočim orodjem.
- Čas za izdelavo vezi je 15–20 minut, glede na izžrebano vez po dogovoru sodnikov.
- Risba za izdelavo vezi je priložena na delovnem mestu.
- Obdelovanci morajo biti med obdelavo s pomočjo skob ali s svoro pritrjeni v skobeljnik. Kakršnokoli poenostavljanje pomeni diskvalifikacijo.
- V primeru neupoštevanja pravil iz varstva pri delu nadzorna učitelja tekmovalca diskvalificirata.
- Izdelavo vezi nadzirata dva učitelja, eden je predstavnik gostiteljev, drugega pa izberejo učitelji ostalih šol pred začetkom tekmovanja.
- Učitelja, ki nadzirata izdelavo, izvedeta žrebanje delovnih mest in obdelovancev ter meritev časa izdelave vezi s štoparico.

## OCENJEVALNA PRAVILA

- Ocenjevalno komisijo sestavljajo predstavniki vseh šol (iz vsake po en predstavnik).
- Učitelja, ki izvajata nadzor, ne smeta sodelovati v ocenjevalni komisiji.
- Komisija ocenjuje kvaliteto izdelka ter njegovo skladnost z načrtom.
- Pred začetkom ocenjevanja se komisija dogovori o morebitnih dodatnih kriterijih ocenjevanja.
- Vsak tekmovalec ima začetnih 50 pozitivnih točk.
- Za vsako odstopanje izdelka od načrta do 1 mm komisija odšteje 2 točki.
- Za odstopanja, ki so večja od 1 mm, komisija odšteje 4 točke.
- Za vsako razpoko na obdelovancu, ki je posledica nepravilne izdelave, komisija odšteje 2 točki.
- Na obdelovancih ne sme biti nobenih oznak, razen predhodno zarisane kotne oznake. Vsaka druga oznaka pomeni diskvalifikacijo.
- Vsi tekmovalci, ki ne izdelajo vezi v predvidenem času, so diskvalificirani in njihov končni rezultat je 0 točk.
- Po končanem ocenjevanju komisija sešteje vse točke. Zmaga tisti dijak, ki mu ostane največ pozitivnih točk, ter tista šola, ki doseže največji seštevek točk vseh treh tekmovalcev.

Pripravil: Jože Jarc, [joze.jarc@scsl.si](mailto:joze.jarc@scsl.si)

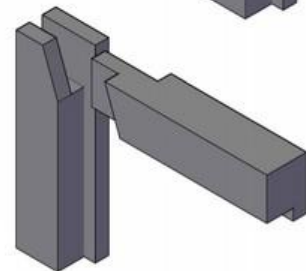
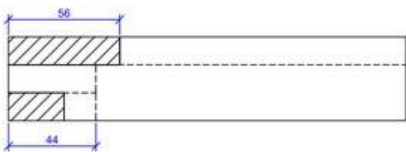
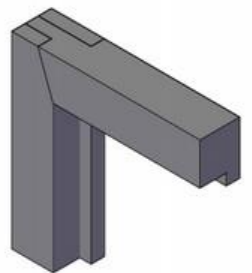
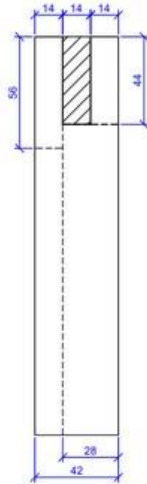
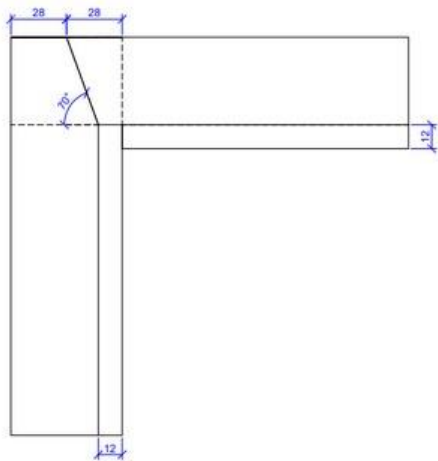
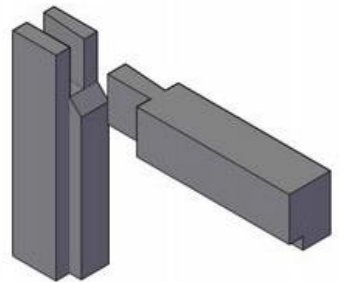
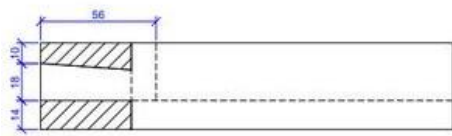
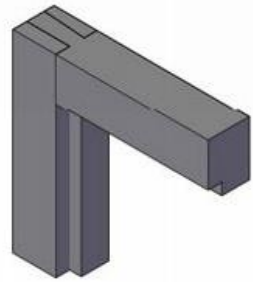
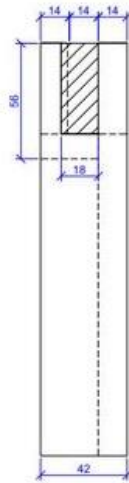
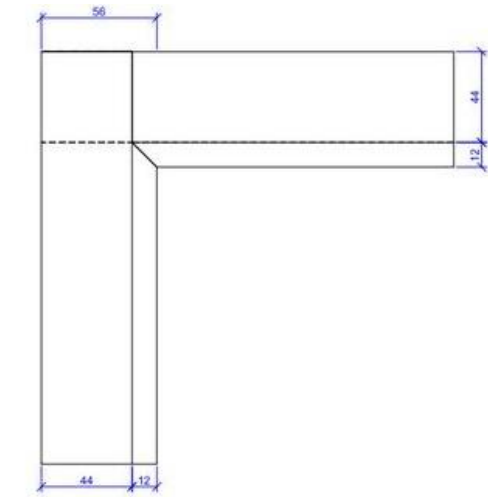

## 2. Izdelava intarzije

### TEKMOVALNA PRAVILA

- Vsaka šola prijavi na tekmovanje enega dijaka za izdelavo intarzije in enega za rezervo.
- Tekmovanje poteka v eni skupini.
- Tekmujejo v ročnem izdelovanju intarzije osem-krake dvobarvne zvezde na osnovi z obrobo.
- Intarzija se izdelava po priloženem načrtu:
  1. Polovica kraka in obroba iz furnirja oreha
  2. Polovica kraka iz furnirja javorja
  3. Osnova intarzije iz furnirja češnje
- Zvezda mora biti postavljena točno na sredino intarzije.
- Čas izdelave intarzije je 90 min.
- Tekmovalec, ki se ne udeleži žrebanja delovnega mesta ob določenem času ali ga ni na delovnem mestu, ko se tekmovanje prične, je diskvalificiran.
- Tekmovalci ne smejo motiti drugih tekmovalcev in ne smejo uporabljati lastnega orodja, šablon, furnirjev in drugih pripomočkov, ker bodo v tem primeru diskvalificirani.
- Vsak tekmovalec dobi na izžrebanem delovnem mestu zadostno količino furnirja (5 furnirskih listov češnje dimenzije 400x160 mm, 4 furnirske liste oreha dimenzije 450x120 mm, 2 furnirska lista javorja dimenzije 400x100 mm), iz katerih izdelava zahtevano nalogo, ter vse potrebno orodje (svinčnik, plastično in leseno ravnilo, geotrikotnik, olfa nož, perforiran lepilni trak).
- Na vsakem delovnem mestu je priložen načrt izdelave intarzije.
- Tekmovalci pred tekmovanjem sami izžrebajo delovno mesto s pripadajočim orodjem in furnirjem.
- Poenostavljanje ali označevanje izdelkov z nepotrebni črtami ali označbami pomeni diskvalifikacijo.
- V primeru neupoštevanja pravil iz varstva pri delu nadzorna učitelja tekmovalca izločita.
- Če se tekmovalec pri izdelavi intarzije poškoduje, je diskvalificiran.
- Izdelavo intarzije nadzirata dva učitelja; eden je predstavnik gostiteljev, drugega pa izberejo učitelji ostalih šol pred začetkom tekmovanja.
- Nadzorna učitelja merita čas izdelave, nadzirata in pazita, da tekmovalci ne kršijo tekmovalnih pravil.
- Tekmovalec, ki predčasno konča nalogo, počaka na delovnem mestu do konca tekmovanja, izdelek pa pusti na delovnem mestu.
- Po končanem tekmovanju nadzorna učitelja obdelovance – intarzije opremita z vnaprej pripravljenimi šiframi.

## OCENJEVALNA PRAVILA PRI IZDELAVI INTARZIJE

- Ocenjevalno komisijo sestavljajo predstavniki vseh šol (po en predstavnik vsake šole).
- Učitelja, ki izvajata nadzor, ne smeta sodelovati v ocenjevalni komisiji in ne smeta posredovati informacij o tekmovanju iz delavnice, kjer izdelujejo intarzije.
- Člani ocenjevalne komisije ne smejo imeti pri ocenjevanju mobilnih telefonov ali drugih elektronskih naprav.
- Ocenjevalec in nadzorni učitelj, ki ne bo upošteval navedenih pravil tekmovanja, bo izločen iz tekmovanja in komisije.
- Komisija ocenjuje kvaliteto izdelane vaje in skladnost izdelka z načrtom po ocenjevalnem listu.
- Pred začetkom ocenjevanja se komisija dogovori o morebitnih nejasnostih v zvezi s kriteriji ocenjevanja.
- Vsak tekmovalec ima začetnih 100 pozitivnih točk.

**Ocenjevalci v stolpce zapisujejo seštevke napak, ki jih pretvorijo v negativne tečke po naslednjih kriterijih:**

### Kriterij ocenjevanja

- Ocenjuje se:
  - Zunanje dimenzije intarzije – 2x,
  - Diagonali intarzije – 2x,
  - Centralna štirikraka zvezda:
    - Dolžina kraka – 4x,
    - Krajše stranice kraka – 4x,
  - Vmesna zvezda:
    - Dolžina kraka – 4x,
    - Krajše stranice kraka – 8x,
  - Zunanji rob – vsakič na sredini 4x

Za vsak milimeter odstopanja v  $\pm$  se odšteje 1 TOČKA.

- Za razmik med furnirji zaradi napak pri izdelavi in razpoke zaradi mehanske poškodbe furnirja pri izdelavi intarzije:
  - Za vsak razmik med furnirji na posameznem kosu do 0,5 mm se odšteje 1 točka,
  - Za vsak razmik med furnirji na posameznem kosu do 1mm se odšteje 2 točki,
  - Za vsak razmik med furnirji na posameznem kosu nad 1 mm se odšteje 4 točke.
- Odstopanje intarzije od načrta, zamenjava vrstnega reda barve, nepravilna smer letnic - za vsako napako se odšteje 4 točke.
- Za oznako na obdelovancu, ki ni pogojena z zarisovanjem naloge se odšteje 100 točk.
- Za nedokončano intarzijo ali diskvalifikacijo se odšteje 100 točk.
- Po končanem ocenjevanju komisija sešteje vse točke.
- Zmaga tisti dijak, ki mu ostane največ pozitivnih točk.

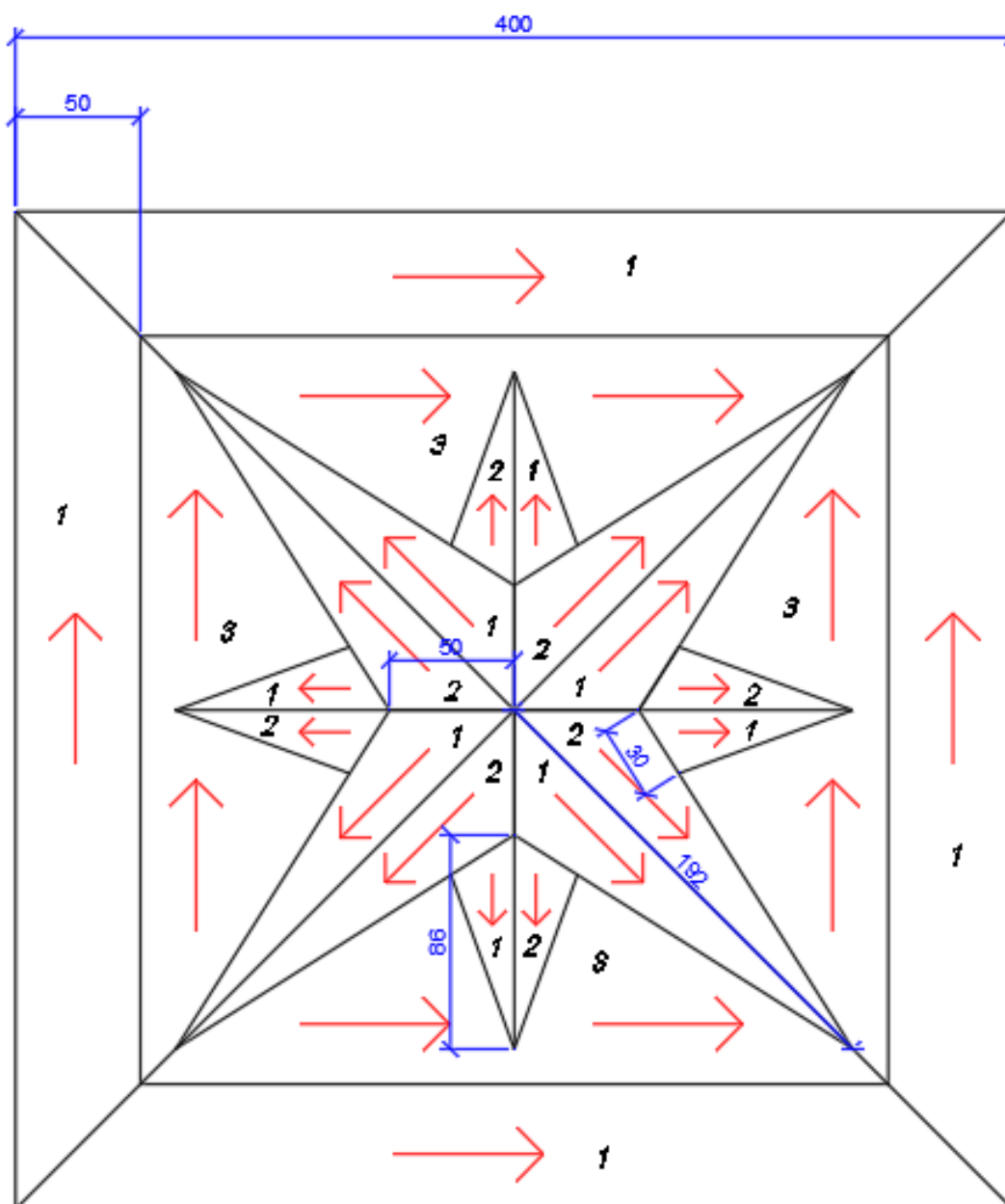

1. Oreh
2. Javor
3. Češnja

Pripravil: Marko Legat, [marko.legat@scsl.si](mailto:marko.legat@scsl.si)



## 3. ACAD risanje

### Kategorija Računalniško risanje s pomočjo AutoCAD-a

Število tekmovalcev – iz vsake šole po 3 + 1 rezerva

#### POTEK TEKMOVANJA

- Tekmovanje se izvede v treh krogih. V vsakem krogu tekmuje en tekmovalec iz vsake šole. Pred začetkom tekmovalci žrebajo številko računalnika na katerem rišejo. Prav tako izžrebajo nalogo, ki jo rišejo.
- Rišejo lesne vezi. V igri je 6 nalog. Vsaka naloga vsebuje 3 vezi. Žreba se številka od 1 do 6. V eni nalogi je ena zahtevna vez (A), ena srednje zahtevna (B) in ena enostavna vez (C). Nariše se pravokotna projekcija, sestavljena in razstavljena izometrija za posamezno vez. Brez kotiranja. Razmik med pogledi pravokotne projekcije je 20 mm, ostali razmiki niso pomembni. Če razmik ni pravi, se tekmovalcu prišteje 10 sekund. Tekmovalci imajo na računalnikih odprto predlogo v kateri sta pripravljene dve ravnini risanja (glavne črte, črtkane črte), z okvirji je označeno v katerem območju mora biti narisana posamezna vez. Naloge in predloga za risanje se šolam pošlje vnaprej, da se lahko pripravijo.
- Bistvo tekmovanja je hitrost risanja. Najbolje se uvrsti tekmovalec, ki najhitreje in pravilno nariše vezi. Tekmovalcu se šteje čas, ko shrani risbo (iz dokumenta se do sekunde natančno vidi, kdaj je bila risba shranjena, preveri se sistemska enotnost časa na računalnikih). Za vsako napačno ali manjkajočo črto na risbi se tekmovalcu prišteje 10 sekund, za nenarisano vez pa 10 minut. Vsak krog se zaključi v 15 minutah.
- Čas ekipe je seštevek časa vseh treh tekmovalcev.
- Osnova za skupno razvrstitev za šole je čas ekipe v sekundah, v primeru enakega časa pa se gleda uvrstitve na mesta po posameznih krogih.

Risbe in podloga so v prilogi.

Pripravil: Peter Kurnik, [peter.kurnik@scsl.si](mailto:peter.kurnik@scsl.si)

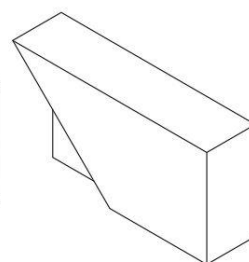
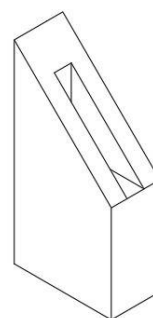
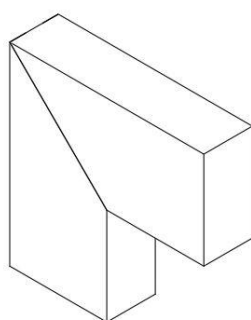
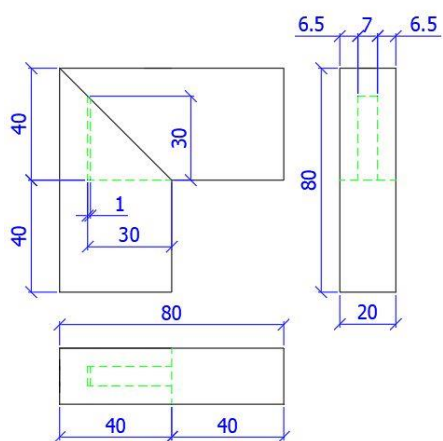

A1

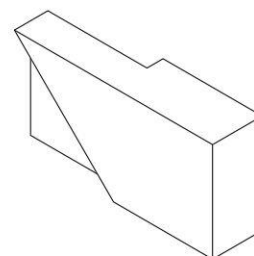
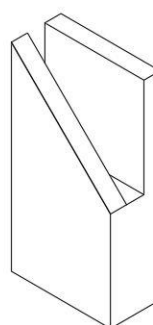
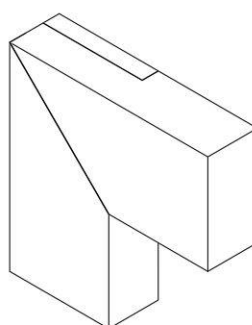
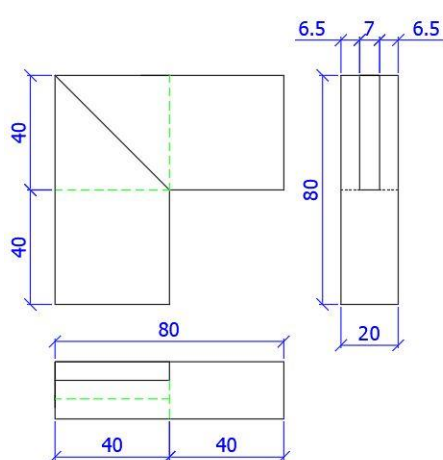

A2

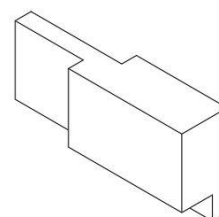
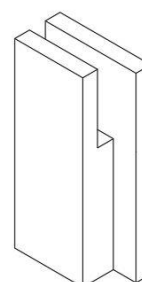
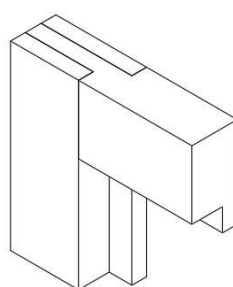
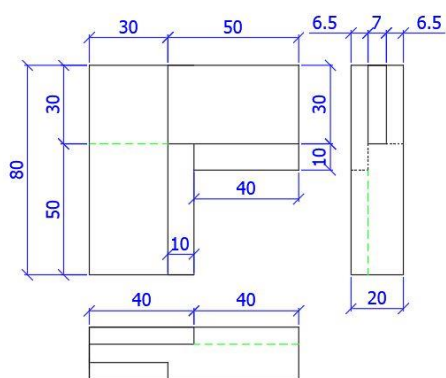

A3

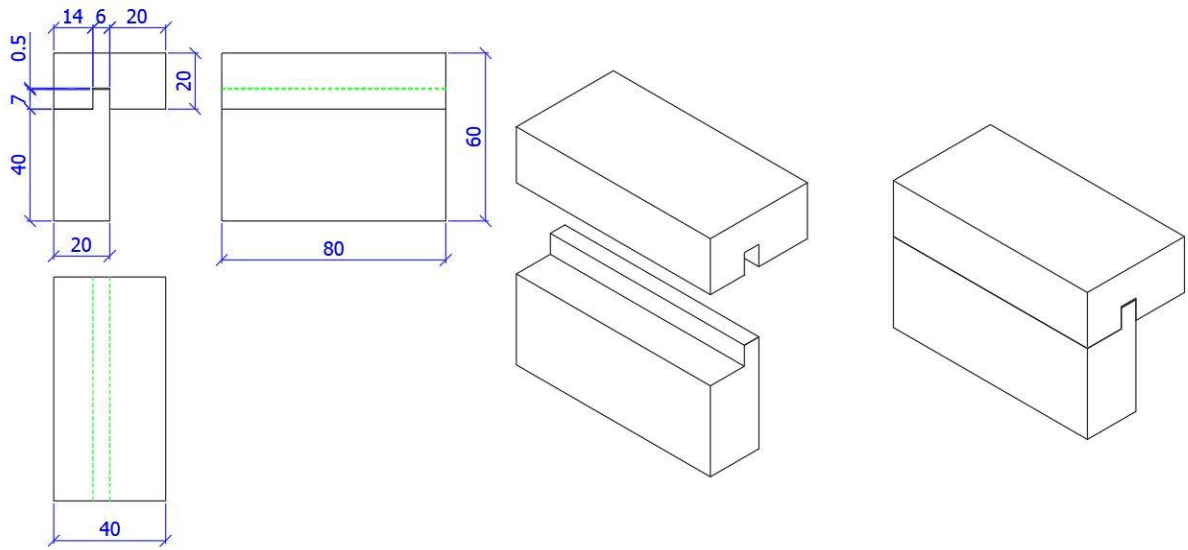

A4

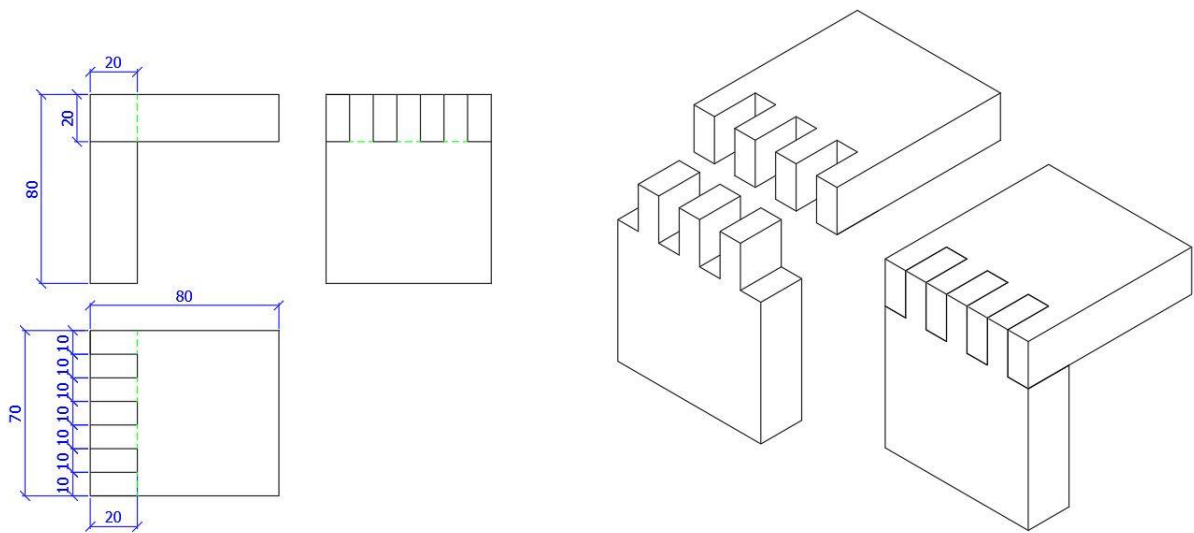

A5

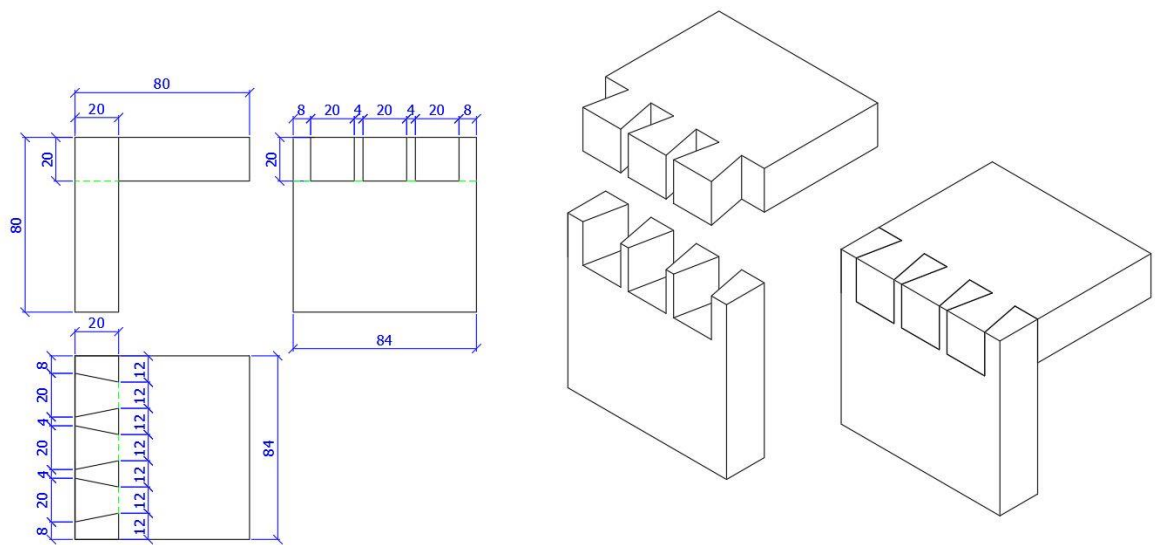

A6

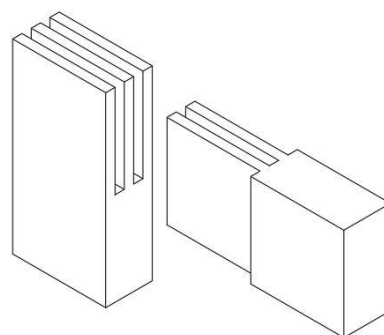
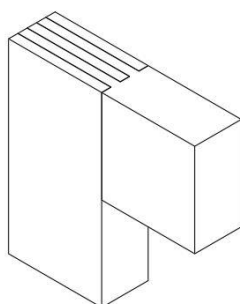
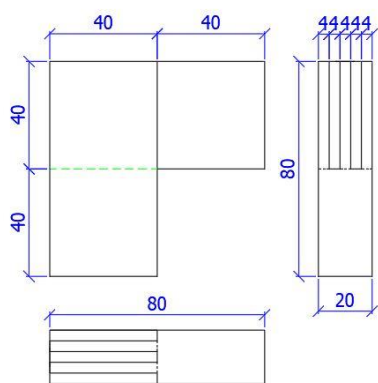

B1

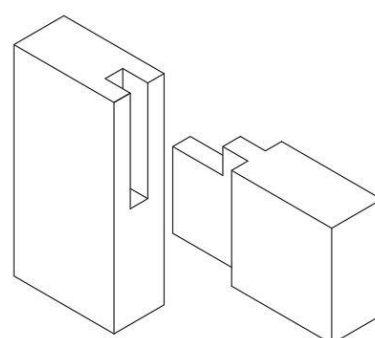
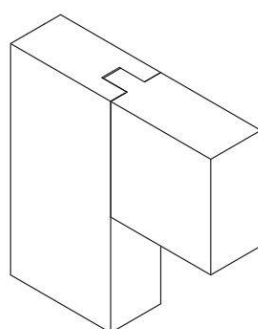
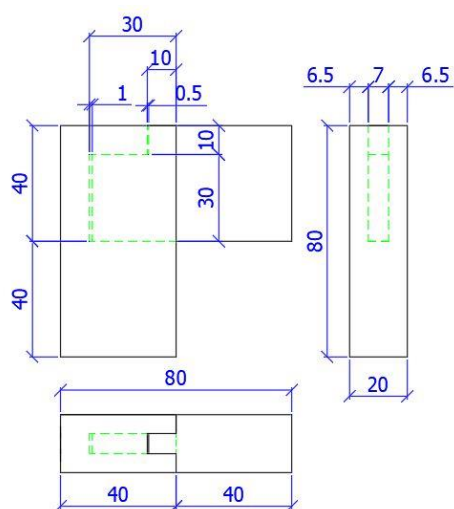

B2

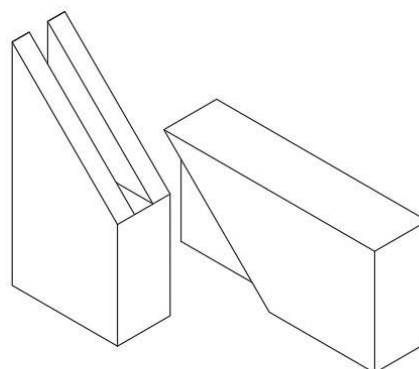
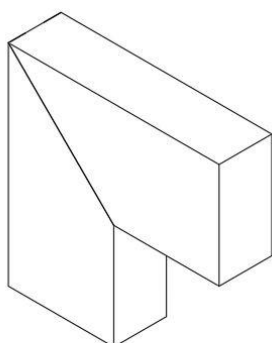
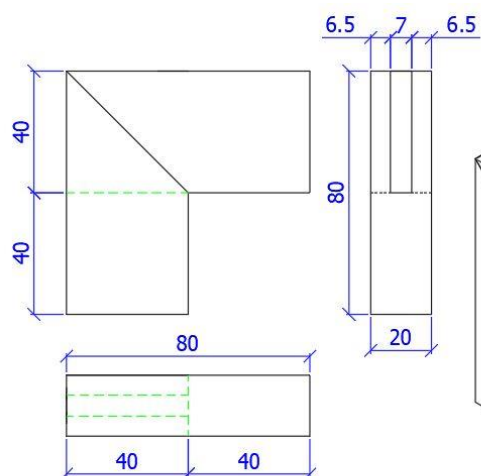

B3

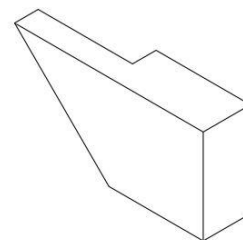
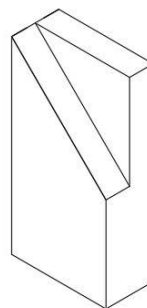
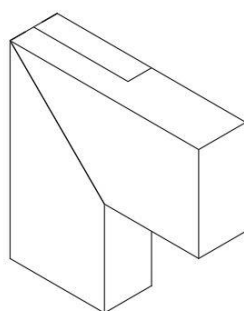
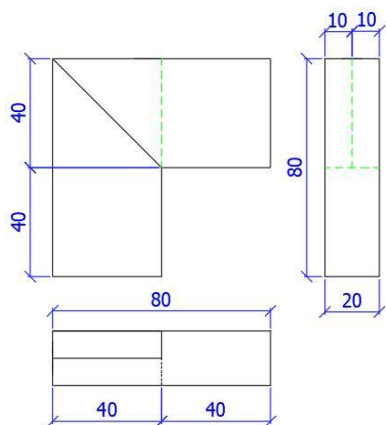

B4

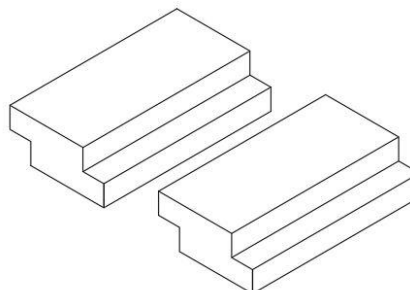
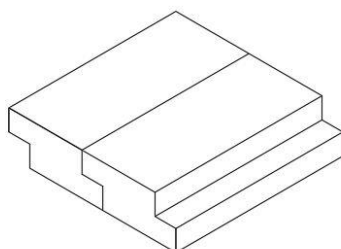
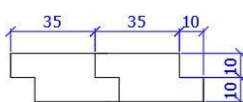
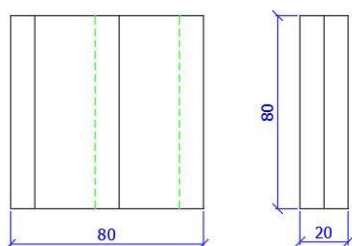

B5

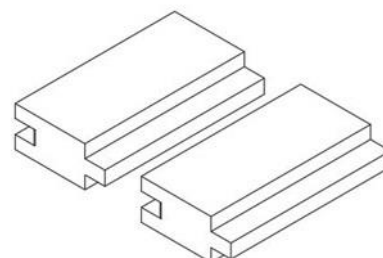
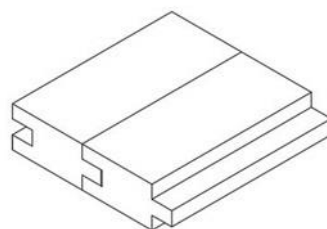
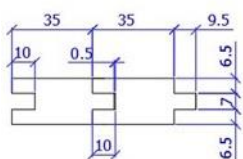
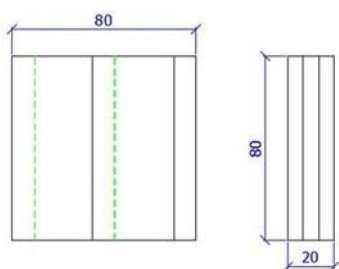

B6

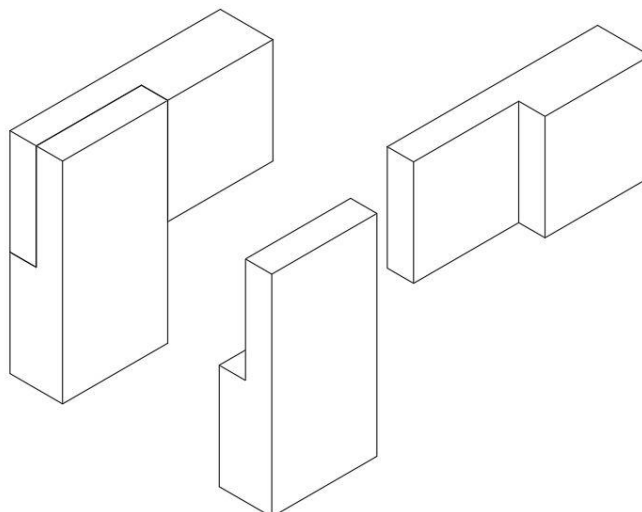
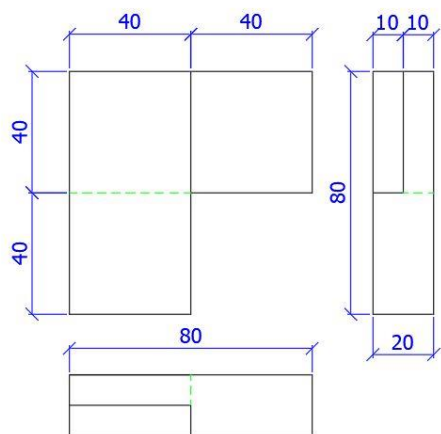

C1

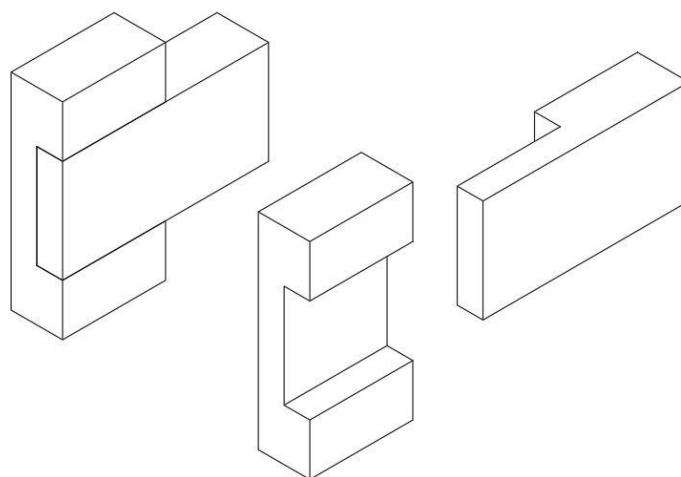
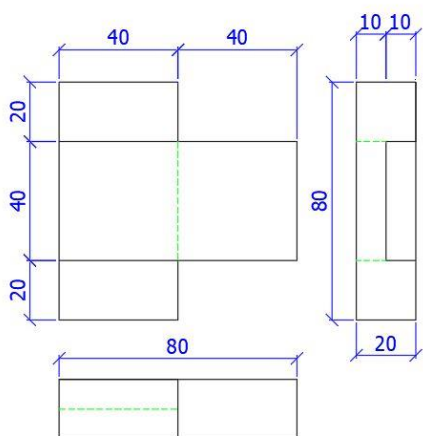

C2

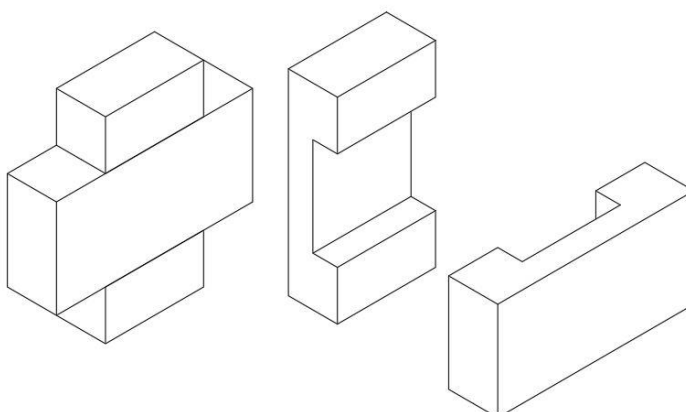
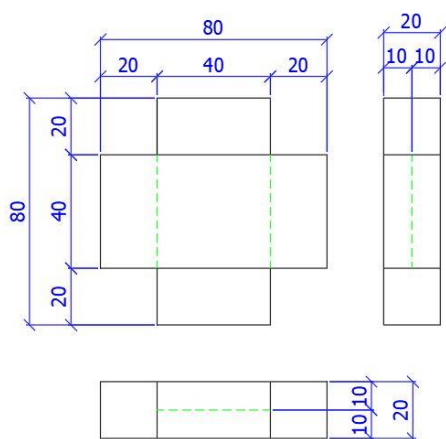

C3

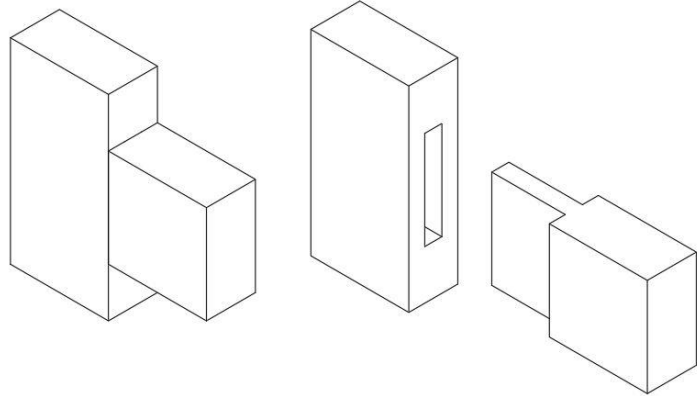
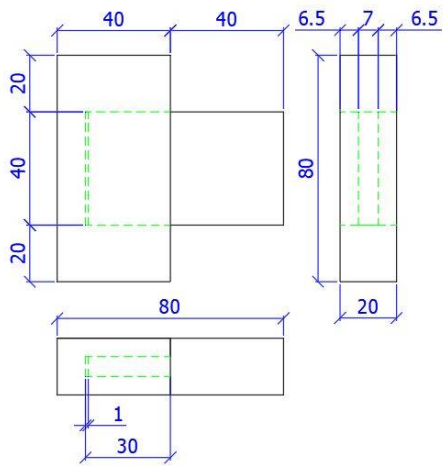

C4

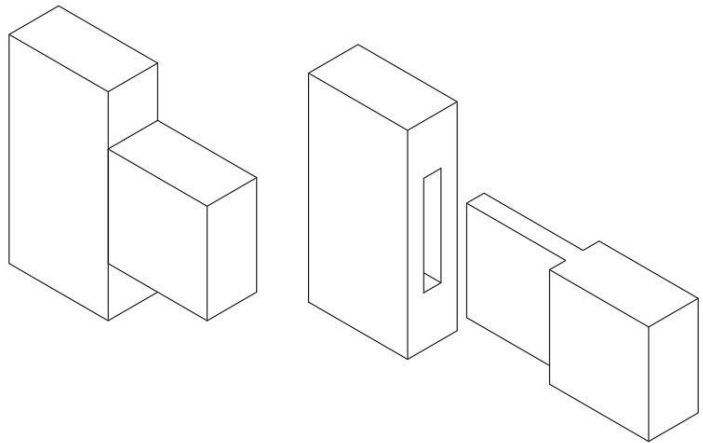
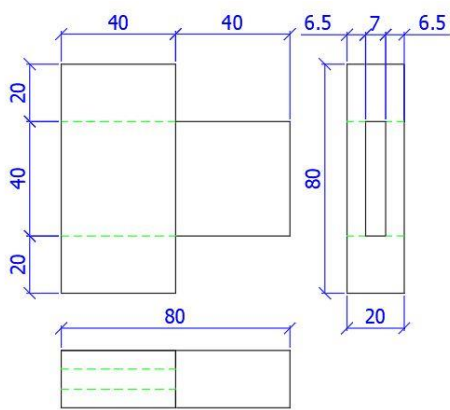

C5

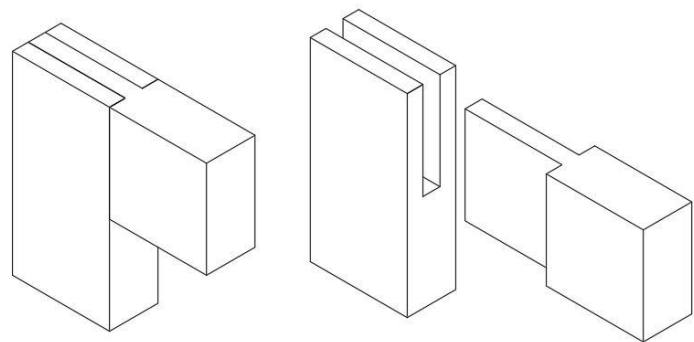
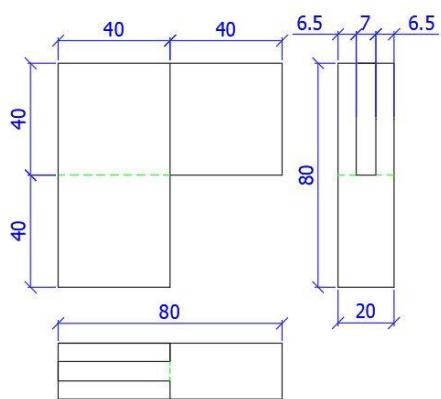

C6

## 4. Lesarske družabne igre

Lesarske družabne igre so sestavljene iz treh nalog:

1. **Sestavljanje oboda dimenzije 150 x 190 x 150:**

- Elementi oboda so debeline 20 mm
- Obod je sestavljen z mozniki  $\varnothing 6 \times 24$

Pri igri iz vsake ekipe sodeluje en tekmovalec, na razpolago pa ima 24 moznikov.

Naloga tekmovalca je da obod sestavi čim hitreje, pri tem pa mora uporabiti vse možne moznike.

Način ocenjevanja:

- Čas je omejen na 5 min
- Zmaga tisti, ki najhitreje sestavi obod in pri tem uporabi vse možne moznike
- Tekmovalci, ki ne porabijo vseh možnih moznikov, se razvrščajo glede na število manjkajočih moznikov in čas

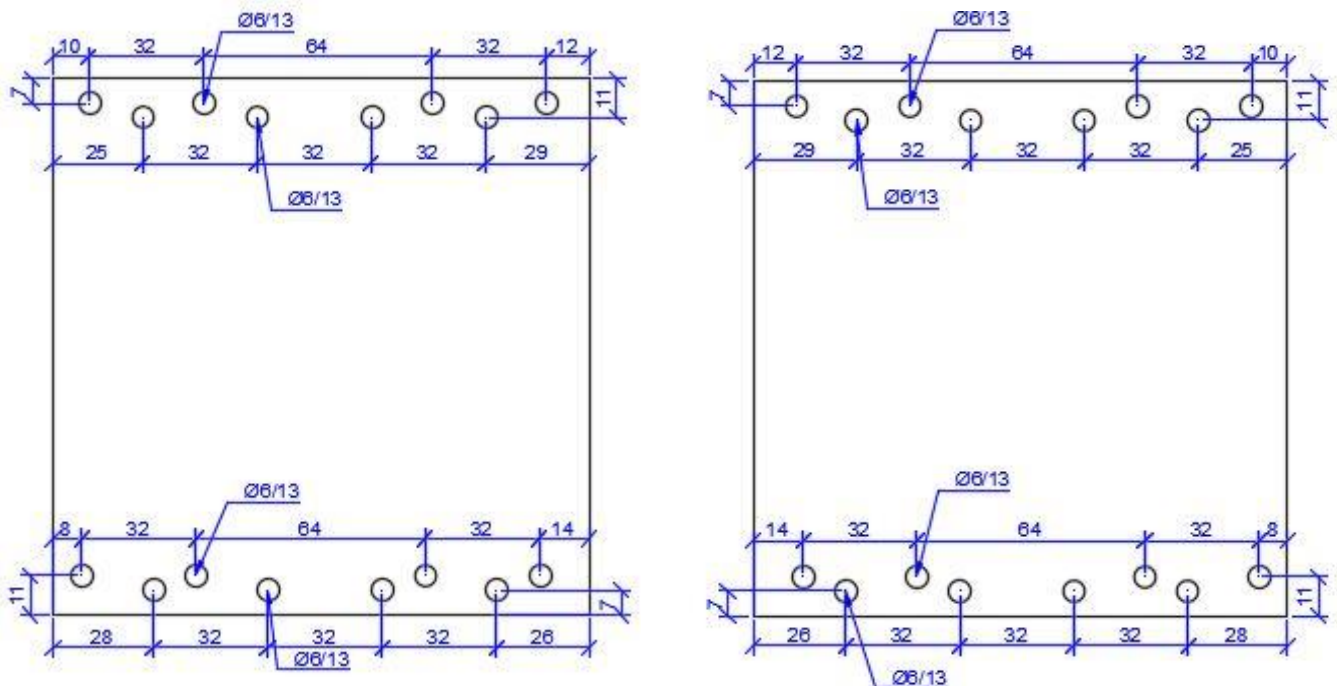



Načrti vseh 4 kosov.

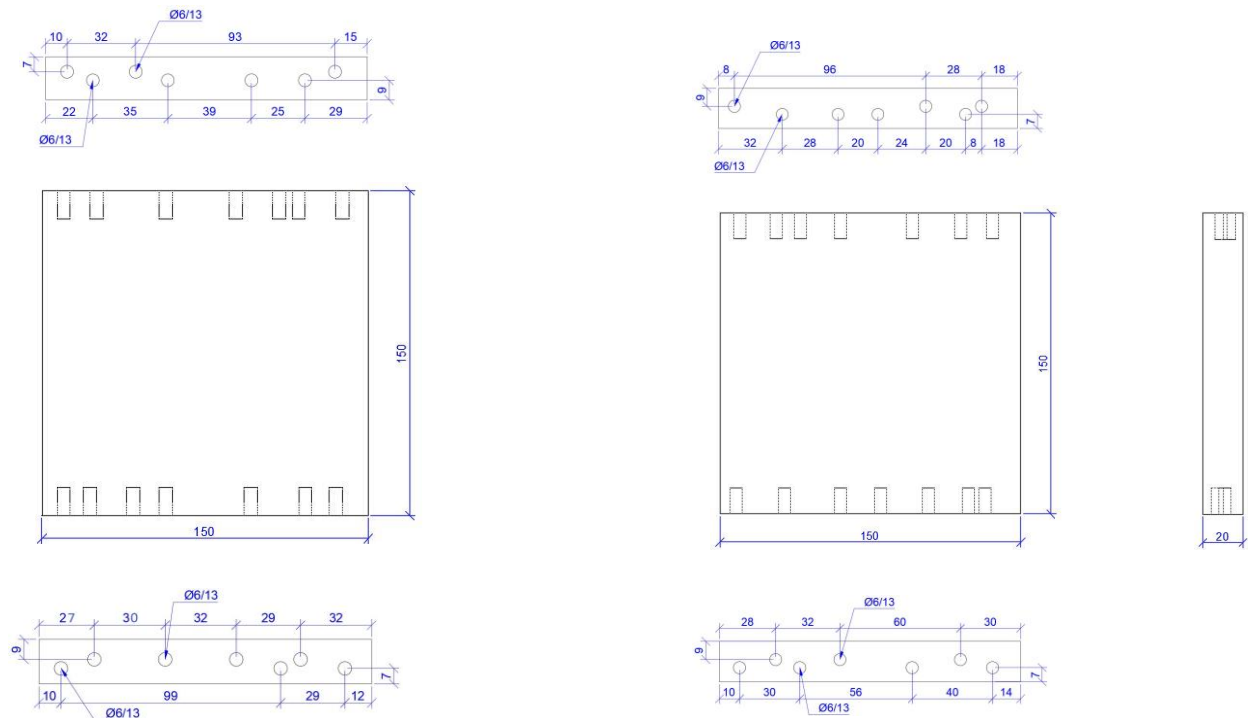

## 2. Skobljanje letve dimenzije 400 x 50 x 40:

Pri igri iz vsake ekipe sodeluje en tekmovalec, ki s seboj prinese **lesen skobljič maksimalne dolžine 25 cm z rezilom maksimalne širine 45 mm.**

Tekmovalec mora letev poskobljati na dimenzijo, ki omogoča, da letev brez potiskanja pade skozi kaliber s pravokotno odprtino 35 x 30. Kaliber je pritrjen na skobeljnik.

Način ocenjevanja:

- Zmaga tisti, ki mu uspe najhitreje poskobljati letev, da pade skozi kaliber, ostali se razvrščajo po doseženem času

## 3. Zabijanje žeblja dimenzije 4,2 x 100 v leseno tnalo:

Pri igri iz vsake ekipe sodeluje en tekmovalec, ki mora v treh udarcih žebelj zabiti čim globlje.

Žebelj se zabija s kladivom teže 400 g, zabija pa s koničnim delom kladiva.

Žebelj bo predhodno vstavljen v izvrtino na tnali.

Način ocenjevanja:

- Pred pričetkom se izmeri dolžina žeblja, ki gleda iz tnale
- Po treh udarcih tekmovalca, se ponovno izmeri dolžina žeblja, ki gleda iz tnale in izračuna razliko obeh dolžin

- Zmaga tisti, ki doseže največjo razliko

Zmagovalna ekipa je tista, ki doseže največ točk v treh igrah, v primeru enakega števila točk pa veljajo višje uvrstitve.

Pripravil: Janez Belič, [janez.belic@scsl.si](mailto:janez.belic@scsl.si)

## 5. Tekmovanje v odbojki

### SESTAVA EKIP

Za vsako šolo nastopa šest dijakov in dve rezervi

### KRAJ TEKMOVANJA

Dvorana Poden

### TEKMOVALNA PRAVILA IN SISTEM TEKMOVANJA

- Igra se na standardnem igrišču za odbojko.
- Prijavljene ekipe bodo z žrebom razdeljene v skupine že predhodno. Način razdelitve ekip v skupine in potek tekmovanja bo odvisen od števila prijavljenih ekip.
- Igra se po pravilih dvoranske odbojke, prilagojenim številu ekip in številu igrišč.
- Tekmo bodo sodili ustrezni sodniki.
- Tekmovanje nadzirata učitelj iz šole gostiteljice in eden od spremljevalcev gostujočih šol.
- Za optimalno izvedbo tekmovanja si pridržujemo pravico do sprememb načina tekmovanja, o čemer bodo pravočasno obveščeni vsi udeleženci.

Pripravila: Andreja Mlakar, [andreja.mlakar@scsl.si](mailto:andreja.mlakar@scsl.si)

## 6. Tekmovanje v krosu – ekipno

### SESTAVA EKIP

Vsako šolo zastopata dva tekača

### KRAJ TEKMOVANJA

Okolica športne dvorane Poden

### TEKMOVALNA PRAVILA

- Vsi tekmovalci štartajo istočasno.
- Končni vrstni red ekip se določi na podlagi negativnega seštevka točk: prvouvrščeni dobi 1 točko, drugouvrščeni 2 točki, tretjeouvrščeni 3 točke itd. Zmaga šola z najmanjšim seštevkom točk dveh dijakov. Če imata dve ali več šol enako število točk, odloča o vrstnem redu uvrstitev slabšega - drugouvrščenega tekmovalca oziroma tekmovalke šole. Točkuje se samo popolne ekipe.

### OSTALI NAPOTKI

- Zbor tekačev je v športni dvorani Poden. Do štarta, ki je oddaljen 5 minut hoje, se udeleženci odpravijo skupaj. Po prihodu na štart imajo udeleženci 60 minut časa za ogled proge in izvedbo ogrevanja.
- Tekmovanje se bo izvedlo ne glede na vremenske razmere. Udeležence opozarjamo, da poskrbijo za vremenu ustrezna oblačila in obutev.

### OPIS PROGE

Proga poteka na območju Podlubnika ob Selški Sori. Gre za kombinacijo asfaltnega, makadamskega in gozdnega terena. Dolžina proge znaša 5600 metrov – 2 kroga po 2800 metrov, relief pa je dokaj ravninski.

## PROGA

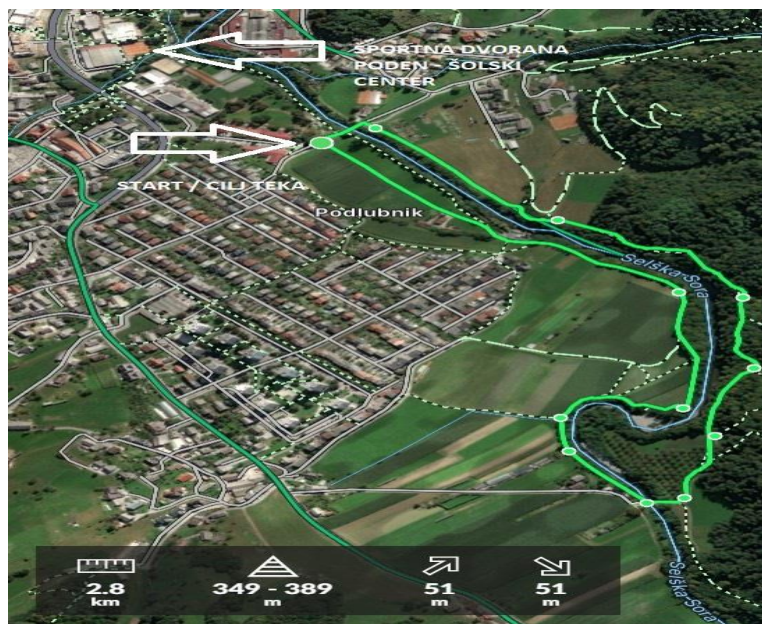

Pripravil: Domen Jemec, [domen.jemec@scsl.si](mailto:domen.jemec@scsl.si)

## Prijavnica

ŠOLA: \_\_\_\_\_

VODJA ŠOLSKE EKIPE: \_\_\_\_\_

TELEFON VODJE ŠOLSKE EKIPE: \_\_\_\_\_

E-NASLOV VODJE ŠOLSKE EKIPE: \_\_\_\_\_

### ROČNA OBDELAVA LESA

Mentor: \_\_\_\_\_

Ime in priimek dijaka

Ime in priimek dijaka - rezerve

1.	1.
2.	
3.	

### IZDELAVA INTARZIJE

Mentor: \_\_\_\_\_

Ime in priimek dijaka

Ime in priimek dijaka - rezerve

1.	1.
----	----

### ACAD RISANJE

Mentor: \_\_\_\_\_

Ime in priimek dijaka

Ime in priimek dijaka - rezerve

1.	1.
2.	
3.	

### LESARSKÉ DRUŽABNE IGRE

Mentor: \_\_\_\_\_

Ime in priimek dijaka	Ime in priimek dijaka - rezerve
1.	1.
2.	
3.	

### ODBOJKA

Mentor: \_\_\_\_\_

Ime in priimek dijaka	Ime in priimek dijaka - rezerve
1.	1.
2.	2.
3.	
4.	
5.	
6.	

### KROS

Mentor: \_\_\_\_\_

Ime in priimek dijaka	Ime in priimek dijaka - rezerve
1.	1.
2.	

### ŠTEVILO KOSIL

--

### ZADNJI ROK ZA PRIJAVO JE 2. 4. 2024!

Tekmovanja bodo potekala v prostorih ŠC Škofja Loka, Podlubnik 1b, razen ročne obdelave lesa. Za parkiranje avtobusov bo poskrbljeno.

Kosilo bo v jedilnici. Naročilnico pošljite najkasneje do 2. 4. 2024.

V skladu z drugim odstavkom 7. člena Pravilnika o strokovnem tekmovanju v znanju in srečanju dijakov srednjih šol Slovenije – Lesarijade, posamezna šola izjavlja, da je starše dijakov seznanila z namero, da njihovi otroci tekmujejo in dobila pisno soglasje staršev prijavljenih dijakov, da so lahko rezultati in fotografije s tekmovanja njihovih otrok javno objavljeni.

Datum

žig

Podpis ravnatelja:

## PRAVILNIK

### O STROKOVNEM TEKMOVANJU IN SREČANJU DIJAKOV IN VAJENCEV SREDNJIH LESARSKIH ŠOL SLOVENIJE – LESARIJADA

#### Splošni del

#### 1. člen

(vsebina pravilnika)

Ta pravilnik ureja tekmovanja v znanju in v praktičnih veščinah ter športna tekmovanja, ki se izvedejo v okviru letnega srečanja slovenskih lesarskih šol – Lesarijade.

Ta pravilnik določa:

- cilje tekmovanja;
- razpis, vodenje tekmovanja, pripravo nalog;
- organizacijo tekmovanja;
- vlogo in naloge učiteljev in mentorjev;
- kriterije za podeljevanje priznanj;
- razglasitev dosežkov;
- ugovore in vrednotenje nalog;
- financiranje in tekmovanja.

#### 2. člen

(cilji tekmovanja)

Cilji tekmovanja so:

- širjenje in poglobljanje strokovnega in praktičnega znanja;
- primerjava znanj med učenci;
- popularizacija znanja;
- športna srečanja in tekmovanja;
- izmenjava mnenj in izkušenj na okroglih mizah in drugih oblikah druženja;
- odkrivanje in spodbujanje nadarjenih;
- popularizacija lesarskih poklicev;
- spodbujanje druženja mladih iz različnih šol in okolij.

#### 3. člen

(ravni tekmovanja)

Tekmovanje poteka na dveh ravneh:

- šolsko tekmovanje,
- državno tekmovanje.



#### 4. člen

(organizator tekmovanja)

Tekmovanja iz znanja, obvladovanja praktičnih veščin in športna tekmovanja izvede ena od srednjih lesarskih šol. Sledijo si po abecednem vrstnem redu sedežev šol: Kočevje, Ljubljana, Maribor, Nova Gorica, Novo mesto, Postojna, Slovenj Gradec, Škofja Loka, Sevnica, Murska Sobota, Zavod za gluhe in naglušne Ljubljana. V primeru, da je ustanovljena nova šola, se razpored dopolni. Za dopolnitev seznama je potrebno soglasje vseh lesarskih šol.

Pri organizaciji in izvedbi tekmovanja sodelujejo delavci šole, ki organizira tekmovanje in srečanje, le za izvedbo športnih tekmovanj šola pridobi sodnike z licenco.

#### Razpis tekmovanja

#### 5. člen

(razpis tekmovanja)

Šola organizatorica pripravi razpis in pravila tekmovanja najkasneje dva meseca pred izvedbo tekmovanja.

#### 6. člen

(šolsko tekmovanje)

Šolska tekmovanja izvede vsaka šola sama. Prijavo tekmovalca na državno tekmovanje opravi šola, na katero je tekmovalec vpisan. Vodja šolske ekipe je tudi član državne tekmovalne komisije.

Evidenco o tekmovalcih iz drugih šol uniči šola organizatorica po preteku enega leta od zaključka tekmovanj.

Materialne stroške za izvedbo tekmovanj za posamezne dijake krijejo šole, ki tekmovalce pošljejo na tekmovanje.

#### 7. člen

(prijave tekmovalcev)

Vsaka šola je dolžna pravočasno prijaviti udeležence srečanja iz vrst dijakov in sporočiti imena učiteljev, ki so dolžni sodelovati v strokovnih komisijah. Prijava vsebuje: zaporedno številko, ime in priimek tekmovalca, naziv in naslov šole, ki tekmovalca pošilja, ter ime in priimek mentorja.

K prijavi mora šola priložiti pisno izjavo, da so starše dijakov seznanili z namero, da njihovi otroci tekmujejo, in dobiti pisno soglasje staršev prijavljenih dijakov, da so lahko rezultati njihovih otrok, doseženi na tekmovanju, javno objavljeni.

Sodelovanje na tekmovanju je prostovoljno. Organizator tekmovanja mora sodelujoče seznaniti z vsebino tega pravilnika.

## 8. člen

Šola udeleženka organizira prihod udeležencev na Lesarijado. Šola organizatorka tekmovanja poskrbi za varno razporeditev tekmovalcev, spremljevalcev in vozil.

### Vodenje tekmovanja

## 9. člen

(tekmovalne ekipe)

Tekmovanja na šolski ravni vodijo šolske tekmovalne komisije, ki jih imenuje ravnatelj šole. Komisijo sestavljajo predsednik in dva člana.

Državno tekmovanje vodi državna tekmovalna komisija, ki jo sestavljajo vodje ekip posameznih sodelujočih lesarskih šol. Vodjo ekipe sodelujoče šole določi ravnatelj šole.

Vodje šolskih ekip so člani državne tekmovalne komisije, ki ji predseduje predstavnik organizatorja in rešuje morebitne pritožbe, razlaga pravila in spremlja celotno srečanje.

### Priprava nalog

## 10. člen

(priprava nalog)

Naloge in rešitve s točkovnikom za šolsko tekmovanje pripravi šolska tekmovalna komisija.

Naloge za državno tekmovanje pripravi ustrezen strokovni aktiv šole organizatorke. Recenzijo nalog pripravijo zunanji strokovnjaki za razpisana tekmovalna področja.

## 11. člen

(tajnost nalog)

Tekmovalna komisija je do začetka tekmovanja odgovorna za tajnost tekmovalnih nalog in do objave dosežkov za anonimnost dosežkov vseh tekmovalcev. Do začetka tekmovanja se naloge hranijo v prostorih šole organizatorke tekmovanja.

## 12. člen

(hranjenje izdelkov)

Šolske tekmovalne komisije hranijo rešene tekmovalne naloge do konca šolskega leta. Državna tekmovalna komisija hrani izdelke z državnega tekmovanja eno leto. Po tem roku jih komisija, ki jo določi šola organizatorka, komisijsko uniči.

### Organizacija tekmovanja

#### 13. člen

(trajanje tekmovanja)

Pisni preizkus znanja na šolskem ali državnem tekmovanju lahko traja največ 90 minut, tekmovanje praktičnih veščin pa največ 60 minut.

#### 14. člen

(nadzorne osebe)

Potek reševanja nadzorujeta dve nadzorni osebi. Nadzorni osebi preverita prisotnost udeležencev tekmovanja, razdelita tekmovalne naloge in tekmovalne liste ter nadzorujeta potek tekmovanja.

V primeru kršitve tekmovalnih pravil, očitnega prepisovanja, se tekmovalca odstrani iz prostora. Na ta način je izključen iz tekmovanja. Odločitev o odstranitvi je dokončna. Sklep o odstranitvi in razloge zanjo vpiše nadzorni učitelj v zapisnik tekmovanja.

Če udeleženec tekmovanja krši določila tega pravilnika (uporaba nedovoljenih sredstev, motenje sotekmovalcev), ga lahko predsednik pristojne tekmovalne komisije izloči iz tekmovanja. Izločitev tekmovalca se vpiše v zapisnik tekmovanja.

#### 15. člen

(razporeditev v prostoru)

Vsak učenec mora imeti svojo mizo ali delovno ploskev. Razmik med stoli mora biti najmanj 1,5 m. Vsi so obrnjeni v isto smer. Nadzorni osebi morata imeti prost dostop do vseh tekmovalcev.

#### 16. člen

(dovoljeni pripomočki)

Dovoljeni pripomočki so določeni v razpisu tekmovanja.

### Šolsko tekmovanje

#### 17. člen

(kraj in čas tekmovanja)

Šolsko tekmovanje organizira šolska tekmovalna komisija. Šolska tekmovalna komisija:

- se z ravnateljem dogovori za nemoten potek tekmovanja, fotokopiranje tekmovalnih nalog in za njihovo tajnost;

- poskrbi za sestavo ustreznih nalog, kriterijev za ocenjevanje, točkovnikov;
- pridobi ocenjevalce;
- poskrbi za vodenje zapisnika tekmovanja;
- arhivira dokumentacijo;
- skupaj z ravnateljem podeli šolska priznanja;
- poskrbi za prijavo tekmovalcev na državno tekmovanje.

### Državno tekmovanje

#### 18. člen

(naloge državne tekmovalne komisije)

Državno tekmovalno komisijo, ki spremlja, pregleduje in ocenjuje izdelke oziroma naloge na posameznem tekmovalnem področju pri praktičnem in teoretičnem delu ter športnih tekmovanjih, sestavljajo člani delovnih komisij. Naloge delovne skupine:

- priprave referenčnih nalog;
- priprave tekmovalnih nalog v skladu s pravilnikom;
- priprave ocenjevalnih listov, šifer....;
- žrebanje tekmovalnih nalog;
- nadzor.

Državna komisija dela samostojno. Vodja državne tekmovalne komisije je vodja ekipe iz šole organizatorke.

#### 19. člen

(način dela državne tekmovalne komisije)

Državna tekmovalna komisija vodi zapisnik, ki ga skupaj z izdelki, nalogami, ocenjevalnimi listi in obvestili o uspešnosti tekmovalcev odda centralni strokovni komisiji.

#### 20. člen

(strokovne komisije)

Posamezna tekmovanja vodijo tričlanske strokovne komisije. Izberejo se z žrebanjem med vodji ekip, ki v posameznem tekmovanju sodelujejo. Med seboj izberejo predsednika komisije. Skrbijo za upoštevanje pravil, odstranitev tekmovalca ali ekipe, ki krši tekmovalni red, in odločajo o sporih. O svojem delu vsaka komisija vodi zapisnik.

#### 21. člen

Strokovne komisije morajo pred začetkom tekmovanja preveriti pogoje za izvedbo tekmovanja, predvsem glede varnosti pri delu in zagotavljanja enakih pogojev. Strokovna komisija je odgovorna za poškodbe, ki bi nastale zaradi neustreznih delovnih pogojev. Ugotovljeno stanje potrdi v zapisniku.

22. člen

Člani strokovne komisije ali kdorkoli drug med tekmovanjem na noben način ne smejo komunicirati s tekmovalci.

Vodja tekmovanja

23. člen

Vodja tekmovanja šole organizatorke je odgovoren za pripravo in ustreznost materialnih pogojev na delovnem mestu (delovna sredstva, pripomočki in drugo). Pri tem morajo biti zagotovljeni enaki pogoji za vse tekmovalce.

24. člen

Pri praktičnem delu vodja tekmovanja šole organizatorke odreja izdelek oziroma nalogo za posamezno tekmovanje in zagotovi ustrezno delavniško risbo ter druga sredstva.

25. člen

Praktični in pisni izdelki ter drugo gradivo se oddajo organizatorki tekmovanja.

Obveznosti tekmovalcev

26. člen

(spremstvo ekip)

Tekmovalce na tekmovališčih vodi spremljevalec, ki ga določi šola organizatorke. Spremljevalec sporoči oziroma prijavi strokovni komisiji tekmovalce. Ti so dolžni priti na zbirno mesto ob točno določenem času.

27. člen

(žrebanje zaporedja)

Predsednik strokovne komisije preveri identičnost prijav prisotnih tekmovalcev, jih seznanj s pravili tekmovanja, daje organizacijske napotke in izvede žrebanje zaporedja tekmovalcev (tekmovalne številke).

28. člen

(delovna in športna oprema)

Pri tekmovanjih iz praktičnih znanj morajo imeti tekmovalci ustrezne delovne obleke (delovni plašči, delovne obleke in pokrivala, ki jih prinesejo s seboj). Strokovna komisija lahko tekmovalcu prepove tekmovanje, če nima ustreznega zaščitnega oblačila. Tekmovalci ne smejo uporabljati lastnega orodja in drugih pripomočkov. Pri športnih tekmovanjih morajo imeti tekmovalci ustrezno športno opremo.

29. člen

(razpored tekmovanja)

Udeleženci tekmovanja se udeležujejo tekmovanj po razporedu in na kraju, ki ga določi organizatorica. Spremljevalcu ekipe se ob prihodu vroči pisno gradivo s pomembnimi podatki.

Tekmovalec, ki zamudi začetek tekmovanja oziroma žrebanja številke delovnega mesta, se oceni z nič točkami in ima pravico sodelovati v drugih delih tekmovanja.

Tekmovalec se ne sme umakniti z odrejenega prostora in mora na poziv člana strokovne komisije pričeti z delom, ki ga mora končati v določenem času. Tekmovališče lahko zapusti le s privolitvijo predsednika strokovne komisije.

30. člen

(kršitev tekmovalnega reda)

Tekmovalca, ki goljufa, uporablja nedovoljene pripomočke ali moti delo drugih, lahko strokovna komisija odstrani. Sklep o odstranitvi in razlog morata biti navedena v zapisniku. Odločitev strokovne komisije je dokončna.

Delo strokovne ocenjevalne komisije

31. člen

(strokovne komisije)

Strokovne ocenjevalne komisije neposredno po opravljenem tekmovanju skladno z ocenjevalnimi kriteriji točkujejo posamezne izdelke oziroma naloge. Doseženo število točk po posameznih kriterijih zapišejo v ustrezno poročilo in določijo rang tekmovalcev. Poročilo oddajo državni tekmovalni komisiji.

Strokovne komisije za posamezno tekmovanje ob koncu tekmovanja seznanijo tekmovalce z doseženimi mesti.

32. člen

(določitev vrstnega reda)

Državna tekmovalna komisija na osnovi poročil strokovnih komisij za posamezna tekmovanja izdela skupen pregled rezultatov, doseženi vrstni red tekmovalcev in doseženi rezultat za posamezno tekmovanje.

Na podlagi zbrane dokumentacije centralna strokovna komisija objavi rezultate in poda strokovno oceno tekmovanja.

### Športna tekmovanja

#### 33. člen

(vodenje športnih tekmovanj)

Športna tekmovanja vodijo tričlanske tekmovalne komisije, ki jih šola organizatorica oblikuje s seznama spremljevalcev ekip za posamezno tekmovalno področje. Predsednika izvolijo med člani komisije. Odločanje tekmovalne komisije je samostojno in dokončno. Tekmovalna komisija spremlja tekmovanje, vodi zapisnik in poroča o rezultatih ter doseženem mestu ekip centralni strokovni komisiji.

#### 34. člen

(upoštevanje pravil)

Kot pravice in obveznosti tekmovalcev ter ekip veljajo pravila za posamezen šport in splošna pravila tega pravilnika ter pravila, ki so posredovana ob razpisu srečanja.

### Kriteriji za podeljevanje nagrad

#### 35. člen

(kriteriji)

Za vsako razpisano tekmovanje na državni ravni bo podeljen pokal za prvo mesto. Vsem ostalim bodo podeljena priznanja za dosežena mesta.

Vsaka šola dobi priznanje za udeležbo. Skupni zmagovalec tekmovanja dobi pokal, prav tako prejmeta pokala tudi drugo- in tretjevrščena ekipa v skupnem seštevku tekmovanja.

Točkovanje za določitev skupnega zmagovalca, ki prejme prehodni pokal, poteka na osnovi vrednotenja posameznih tekmovalnih disciplin (seštejejo se točke vseh tekmovalnih disciplin).

Vse tekmovalne discipline so enakovredne. Za vsako se določi število točk na naslednji način:

1. mesto	11 točk
2. mesto	10 točk
3. mesto	9 točk
4. mesto	8 točk
5. mesto	7 točk
6. mesto	6 točke
7. mesto	5 točke
8. mesto	4 točki
9. mesto	3 točke
10. mesto	2 točki

11. mesto            1 točka

V primeru, da več šol doseže enako število točk, določi zmagovalca večje število prvih mest.

### Razglasitev rezultatov

36. člen

(objava dosežkov)

Dosežki šolskega tekmovanja bodo objavljeni na šolski oglasni deski najmanj deset dni po izvedenem tekmovanju.

Dosežki državnega tekmovanja bodo objavljeni javno, in sicer na podelitvi pokalov in priznanj po tekmovanju, v biltenu tekmovanja in na internetu.

37. člen

(evidenca izdanih pokalov in priznanj)

Svečano podelitev pokalov in priznanj izvede organizatorka. Evidenco o podeljenih pokalih in priznanjih vodi organizatorka.

### Ugovor na vrednotenje nalog

38. člen

(ugovor)

Vsak tekmovalec, ki meni, da je na tekmovanju dosegel boljši rezultat, kot izhaja iz uvrstitve, lahko vloži obrazložen ugovor državni tekmovalni komisiji. Po vložitvi ugovora imata tekmovalec in mentor pravico vpogleda v tekmovalno nalogo. Po prejemu ugovora državna tekmovalna komisija ponovno pregleda in oceni nalogo in odloči o ugovoru. Njena odločitev je dokončna.

### Financiranje tekmovanja

39. člen

(viri financiranja)

Sredstva za izvedbo šolskih tekmovanj zagotovi šola, ki tekmovanje organizira. Viri sredstev so:

- proračunska sredstva;
- sredstva, pridobljena z lastno dejavnostjo;
- prispevki sponzorjev;
- darila in volila;
- drugi viri.



#### 40. člen

Viri sredstev za izvedbo državnega tekmovanja so:

- sredstva, pridobljena s strani Ministrstva za šolstvo;
- sredstva, pridobljena z lastno dejavnostjo;
- prispevki sponzorjev;
- darila in volila;
- drugi viri.

#### 41. člen

(stroški tekmovanja)

Med stroške tekmovanja štejemo sredstva, namenjena za:

- pripravo nalog za srečanje in tekmovanje;
- razmnoževanje nalog in papir;
- delo tekmovalnih komisij;
- delo licenciranih sodnikov;
- uporabo pripomočkov;
- pripravo in razpošiljanje razpisov in vabil;
- pripravo seznamov tekmovalcev in vodenje evidence;
- pokale, priznanja;
- nagrade za zmagovalce;
- pripravo biltena;
- delo pri organizaciji in nadzoru;
- malico udeležencev in kosila;
- spremljevalni program.

Navedene postavke so podlaga za finančni predračun srečanja.

Za državno tekmovanje pripravi finančni načrt ravnatelj šole, ki tekmovanje organizira, in ga predloži v sprejem aktivu lesarskih šol Slovenije.

Najkasneje v 45 dneh po izvedbi tekmovanja pripravi organizacijski odbor Lesarijade finančno poročilo in analizo tekmovanja. Oba dokumenta pošlje vsem šolam udeleženkam.

#### 42. člen

(pokrivanje stroškov)

Vsaka šola sama pokrije stroške prevoza za svoje tekmovalce in spremljevalce, organizatorju pa povrne tudi stroške prehrane (kosila).

### 43. člen

(vrednotenje dela mentorjev)

Delo učiteljev in mentorjev na Lesarijadi se praviloma ne nagrajuje denarno. Sodelovanje in mentorstvo se upošteva pri napredovanju v nazive ali pri napredovanju v plačilne razrede. Uspešni mentorji lahko prejmejo nagrade.